



電磁弁式

全旋回油圧フォーク

電磁弁式 全旋回油圧フォーク



●解体時に発生する木くず等をフルガードで油圧機器等の保護が可能



●カバー装着によりホース口金等のガード



項目	型式	GF30RS	GF40RS	GF60RS	GF120RS	GF200RS
操作方式		電磁弁式				
質量 (kg)		270	370	635	850	1,460
使用圧力 (MPa)		20.6		27.5	24.5	27.5
A: 最大開口幅 (mm)		1,020	1,240	1,535	1,825	2,080
B: 爪長さ (mm)		605	715	870	1,020	1,155
C: 爪幅 (mm)		19	28	50	85	100
D: 全長 (mm)		1,395	1,585	1,820	2,140	2,670
爪幅	E: 2本爪 (mm)	160	195	240	315	370
	F: 3本爪 (mm)	300	350	405	545	700
適応シヨベル (m ³)		0.08~0.11	0.14~0.22	0.28~0.40	0.45~0.50	0.8~1.0

※このカタログに掲載した仕様は、改良のため予告なく変更することがあります。

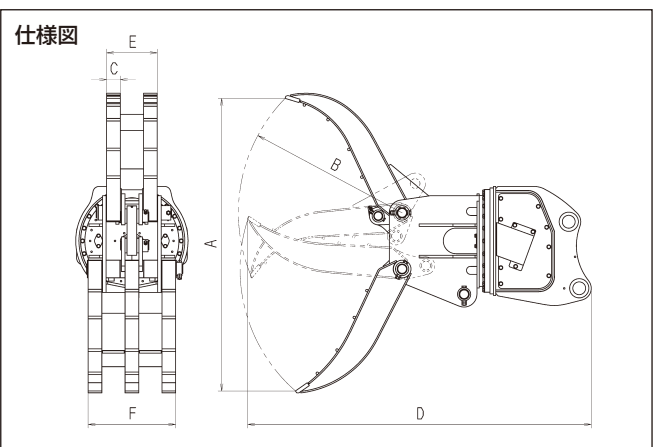

お問い合わせは _____

販売元

製造元

MUROTO 株式会社 室戸鉄工所

〒923-8603 石川県小松市串町工業団地1-3
TEL 0761-44-2111 FAX 0761-44-2357